

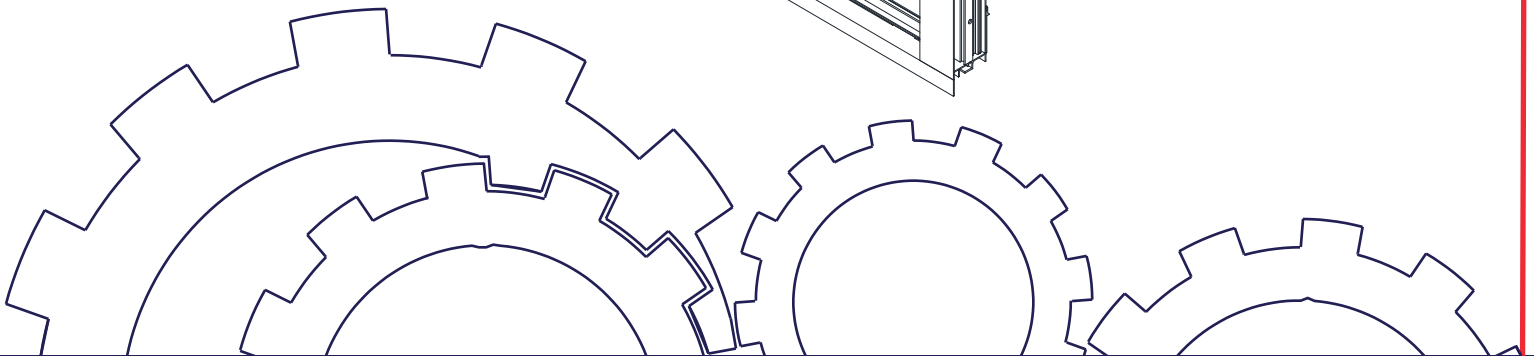

MANUAL DE INSTALACION DE VENTANAS SERIE MG200

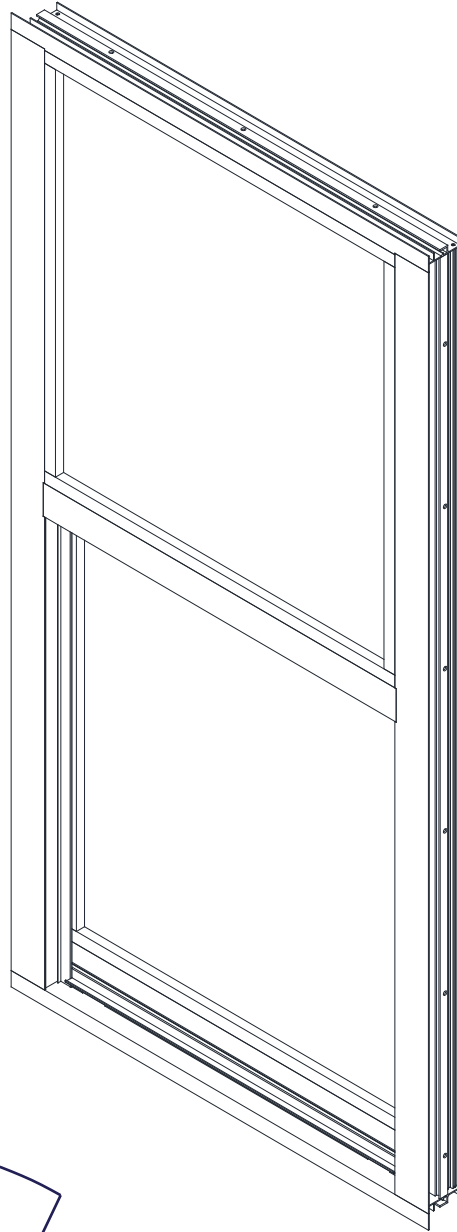

INTRODUCCION

Estas instrucciones se ofrecen como una guía de instalación. El Florida Approval del producto debe utilizarse conjuntamente con esta guía. Únicamente instaladores profesionales y experimentados deben acometer los trabajos relativos a esta instalación.

Lea todas las instrucciones atentamente. En caso de dudas contactar Mr Glass Doors and Windows inc.

Utilice todo el equipo de protección necesario y tome las precauciones de seguridad requeridas en dependencia de las características de instalación, especialmente las relativas al trabajo en alturas si fuera el caso.

TIPO DE INSTALACION

La ventana Single Hung MG-200 está concebida con “flange” frontal para instalar sobre Wood buck o sill de concreto conformado para ello. Pero también puede montarse como frame de “box” gracias a un adaptador que equaliza el “frame” en una sola superficie

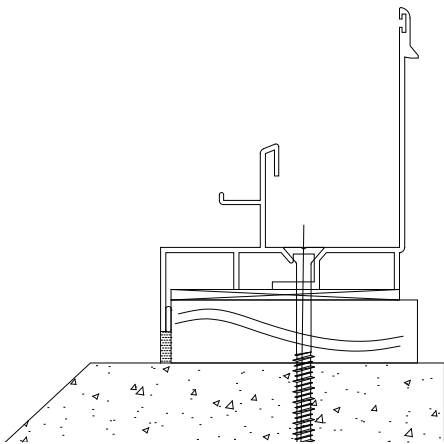

Fig 1. Instalacion sobre wood buck

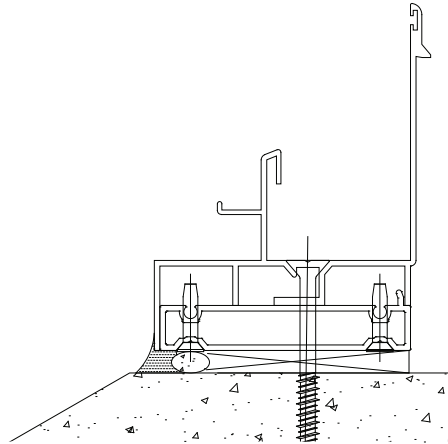
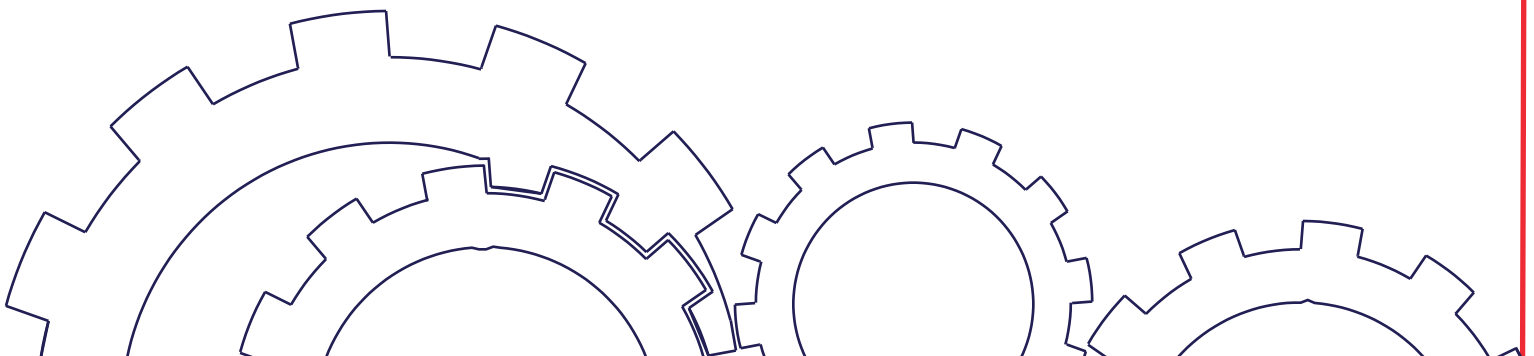

Fig 2. Instalacion con flush adapter (box)

En ambos casos Mr Glass recomienda que los openings de albañilería sean tratados conforme a las normas FMA/AAMA 200-12 y FMA/AAMA/WDMA 400-13. Este tratamiento de “liquid flashing” e impermeabilización del woodbuck NO ESTA EN EL SCOPE DE MR. GLASS Y POR TANTO DEBE SER EJECUTADO POR EL TRADE QUE CORRESPONDA.



1. INSPECCION DEL OPENING

Este es el primer paso con independencia del tipo de instalación de que se trate. En ambos casos

- a. Verificar que el vano de albañilería tiene las dimensiones correctas, esta escuadra, aplomado y en un único plano. No más de $\frac{1}{4}$ " de diferencia en la escuadra (diferencia entre las diagonales), ancho o alto, ni más de $\frac{1}{8}$ " de nivel serán aceptados. Remediar cualquier problema
- b. Inspeccionar el "opening" en cuanto a mortero faltante, cracks o rajaduras en el sill que creen un vacío o cavidad que permita la infiltración de agua o humedad. También se debe limpiar de cualquier exceso de mortero o residuo. Remediar cualquier problema
- c. Mr Glass recomienda que el sill tenga una caída hacia el exterior que garantice la evacuación del agua rápidamente fuera de la ventana. **NO DEBEN ACEPTARSE OPENINGS CON PENDIENTE INVERTIDA O NINGUN OTRO QUE IMPIDA EL CORRECTO DRENAJE DE LA VENTANA**
- d. Verificar los shop drawings y asegurarse de que la preparación del vano esta conforme a las especificaciones.
- e. En caso de instalaciones con wood buck asegurarse de que todos están sellados correctamente y que todos los bucks y el "pre-cast concrete sill" (en caso de que exista) están en un mismo plano. En caso de detectarse algún problema **NO INSTALAR** hasta que el trade al que corresponda realice las correcciones necesarias.

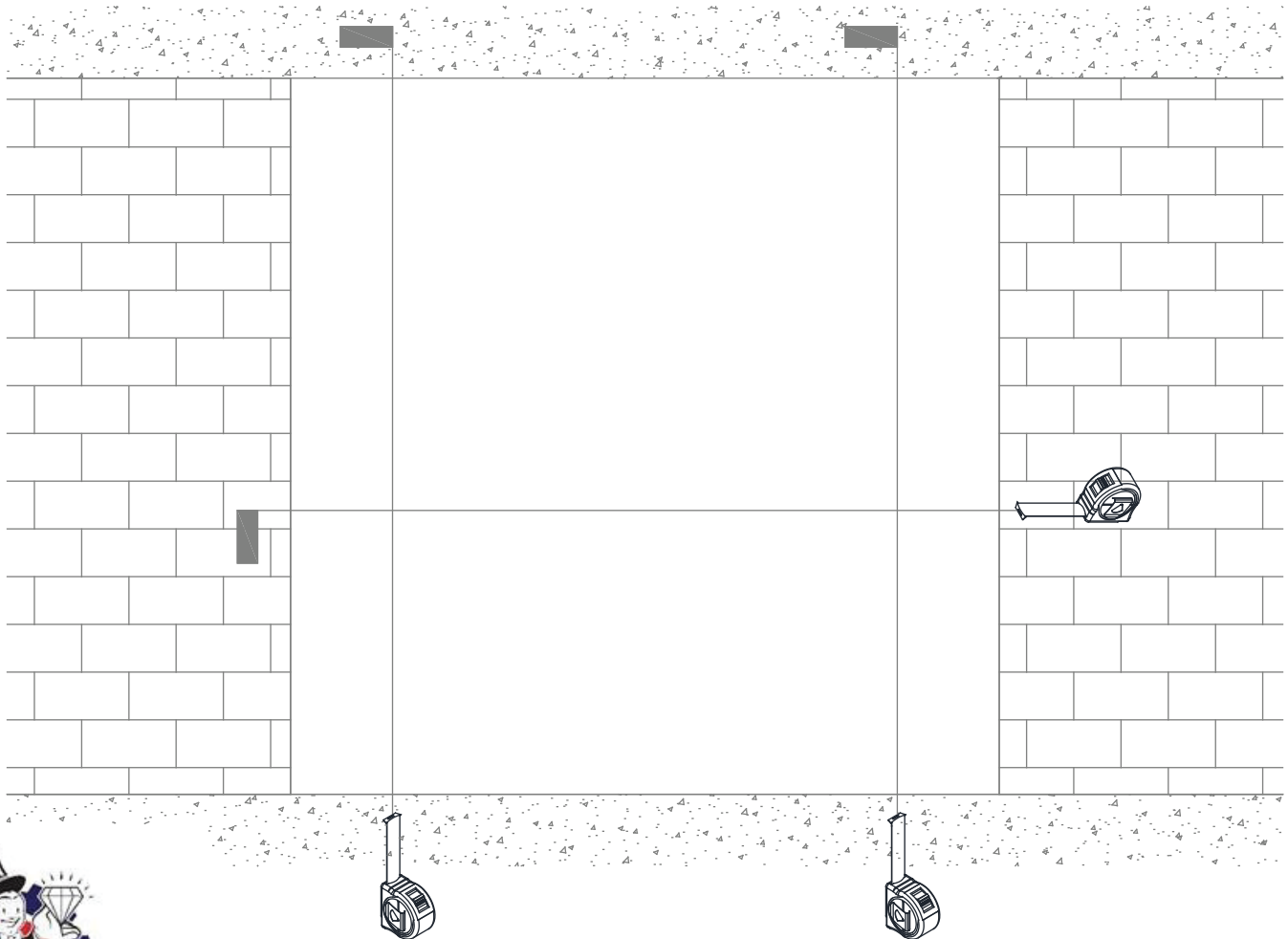

2. DESEMBALAJE DE LA VENTANA

- a. Retirar el retractilado y los cartones cuidadosamente. No utilizar cuchillas ni herramientas con filo o punta que pudieran rayar el cristal o el acabado del aluminio.
- b. Separar y guardar los covers/vent top. Estos covers no deben ser instalados hasta que la inspección de la colocación de los anclajes se haya realizado

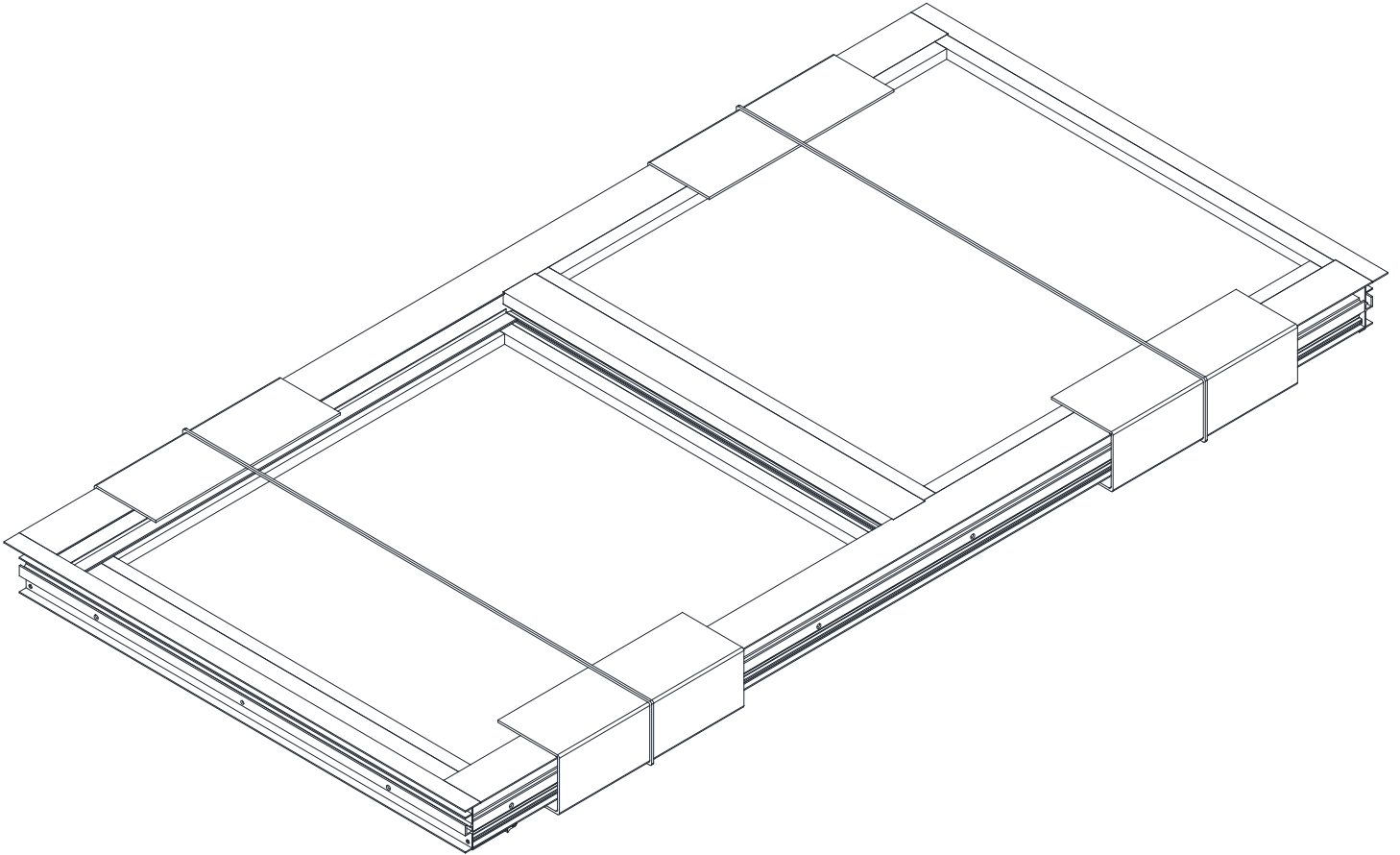

3. INSTALACION DE LA VENTANA SOBRE WOOD BUCK

- a. Quitar cuidadosamente cualquier residuo de las caras de instalación de los wood buck y del sill.
- b. Inspeccionar la parte trasera de los “flanges” de la ventana. Cerciorarse de que no falta silicona en las esquinas o en las uniones de los flanges, asi como posibles desalineamientos de los flanges producto de la transportación. Corregirlos si es necesario
- c. Limpiar con alcohol y secar seguidamente el interior de los flanges. Aplicar un cordón de 3/8” de silicona, a todo perímetro del flange, incluir las esquinas y empates.

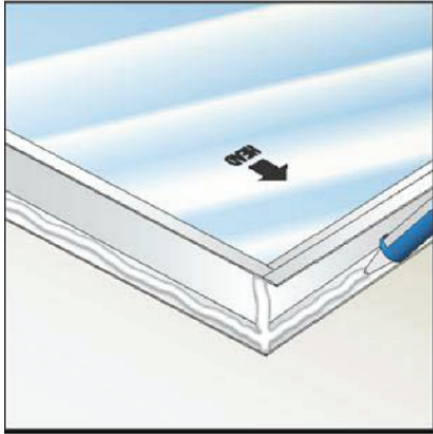
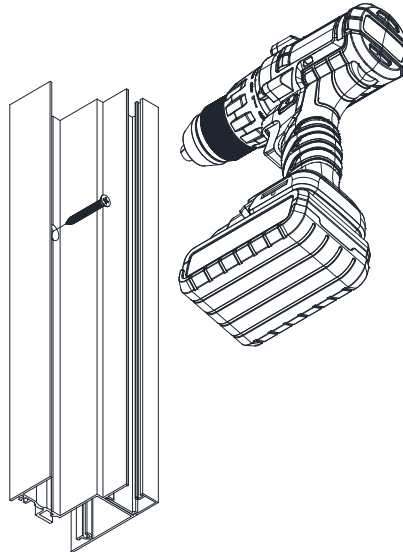

Fig. 11 Aplicación de silicona al perímetro del flange

- d. Antes de que la silicona empiece a secar en su exterior, presentar la ventana contra la superficie de los wood buck y/o sill de concreto (si existe)
- e. Sustener la ventana temporalmente y chequear que esta de plomo, nivel y escuadra y colocar los shims según se requiera (desde el interior)
- f. Colocar los anchors con el diámetro y espaciamiento que requiere el Florida Approval o el NOA según las especificaciones de los shop drawings. Verificar que se utiliza una longitud de anchor que garantiza el empotramiento mínimo en el hormigón o CMU según el Florida Approval.
- g. Verifique de nuevo el plomo, nivel y escuadra
- h. “Toolear” la silicona que reboso el flange, extendiéndola sobre el Wood buck. Si quedaran lugares aun expuestos del frente del Wood buck aplicar mas silicona para cubrir le mismo, haciendo que la silicona se extienda desde el concreto o CMU hasta el flange de la ventana



4. INSTALACION SIN WOOD BUCK. CON FLUSH ADAPTER (TIPO BOX)

- a. Quitar cuidadosamente cualquier residuo de construcción, polvo etc de las superficies de la albañilería, sobre la que montará la ventana y realizara el sellaje posteriormente.
- b. Inspeccionar las uniones en las esquinas y comprobar que están correctamente selladas. Corregir cualquier problema
- c. Asegurarse de que la parte exterior del flush adapter esta limpia de cualquier residuo, si es necesario limpiar con alcohol para garantizar la correcta adherencia de la silicona.
- d. Sostener la ventana temporalmente y chequear que esta de plomo, nivel y escuadra y colocar los "shims" según se requiera (desde el interior)
- e. Colocar los anclajes con el diámetro y espaciamiento que requiere el Florida Approval o el NOA según las especificaciones de los shop drawings. Verificar que se utiliza una longitud de anclor que garantiza el empotramiento mínimo en el hormigón o CMU según el Florida Approval.
- f. Verifique de nuevo el plomo, nivel y escuadra
- g. Utilice open cell backer rod como fondo de junta alrededor del perímetro de la ventana. Empuje el backer ligeramente hacia adentro, creando suficiente espacio para la penetración de la silicona
- h. Aplique la silicona en todo el perímetro. Asegurarse de que la silicona avanza hacia adelante y sobre el borde de la ventana aproximadamente $\frac{1}{4}$ " como muestra la figura

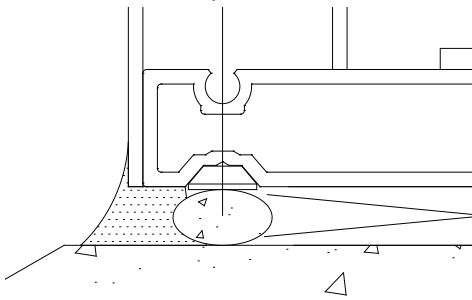
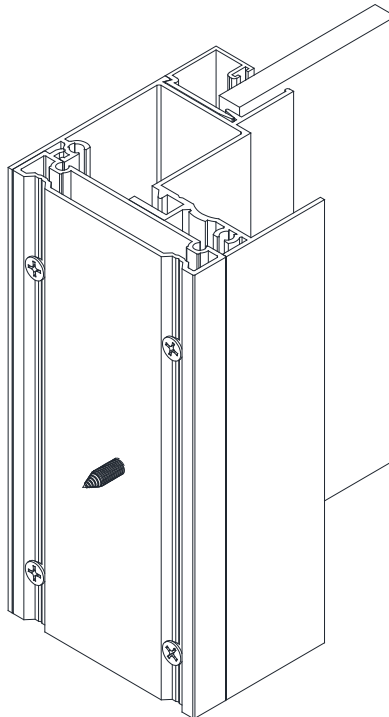

Fig. Sellaje de la ventana con "flush adapter"

- i. Coloque los vent top arriba en el canal del balance. Asegurese de que la ventana opera correctamente y de que los cierres funcionan bien.



5. LIMPIEZA DE LA VENTANA

- a. Una vez terminada la instalación y habiendo sido inspeccionada la ventana proceder a limpiarla con agua o un jabón líquido suave. Remover todas las manchas de grasa y silicona que pudieran encontrarse en el aluminio y el glass
- b. NO UTILIZAR objetos punzantes o cortantes que pueden comprometer el acabado del aluminio y rayar el cristal.
- c. Remover todos los sellos temporales de papel de los cristales y las ventanas.
- d. Recoger el área de trabajo, remover del lugar los cartones del embalaje y nylon y llevarlos al lugar especificado por el GC para ello.

